

SPÉCIALES "NEWMATIC & SPEEDMATIC" ET CAP 400

SPECIAL "NEWMATIC & SPEEDMATIC" AND CAP 400

REMOLQUES ESPECIALES "NEWMATIC & SPEEDMATIC" Y CAP 400

Doc 2008/06

DESCRIPTIF GÉNÉRAL : Châssis galvanisé à chaud. Essieu galvanisé réglable. Suspension à éléments de caoutchouc. Patins en PVC réglables. Poignée de portage. Treuil de halage. Butée d'étrave réglable. Timon articulé sur la SPEEDMATIC et la TRM 380 - CAP 400. Plaque de signalisation démontable. Garde-boue en polyéthylène.

GENERAL SPECIFICATION : Hot galvanised chassis. Adjustable galvanised axle. Suspension with rubber components. Adjustable PVC bunks. Lifting handle. Hauling winch. Adjustable bow stop. Articulated drawbar on the SPEEDMATIC and TRM 380 - CAP 400. Removable taillight. Polyethylene mudguard.

DESCRIPCIÓN GENERAL : Estructura galvanizada en caliente. Eje galvanizado regulable. Suspensión con barra de torsión. Patines de PVC ajustables. Asas para mover el remolque. Cabestrante. Topes delanteros de goma ajustables. Timón articulado en el SPEEDMATIC y el TRM 380 - CAP 400. Placa de señalización desmontable. Guardabarros de polietileno.



TRG 225 NEWMATIC



TRG 275 SPEEDMATIC



Option "S" : Roues 450 x 10
Option "S" : Wheels 450 x 10
Opción "S" : Ruedas 450 x 10

Option "X" : Roues 135/70 x 13
Option "X" : Wheels 135/70 x 13
Opción "X" : Ruedas 135/70 x 13

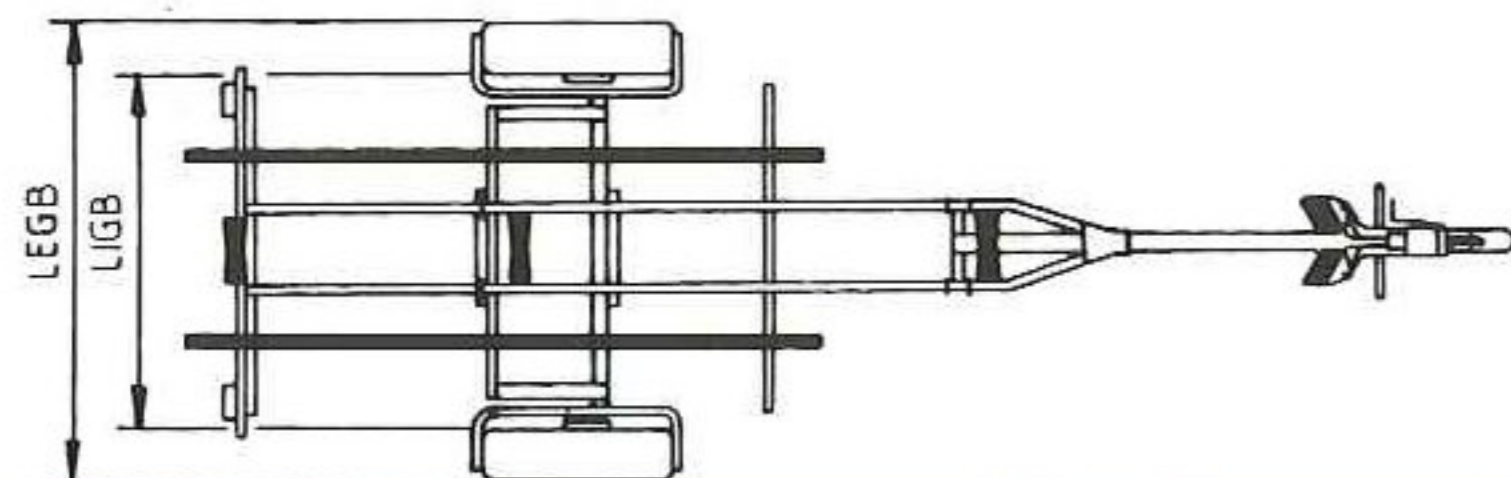
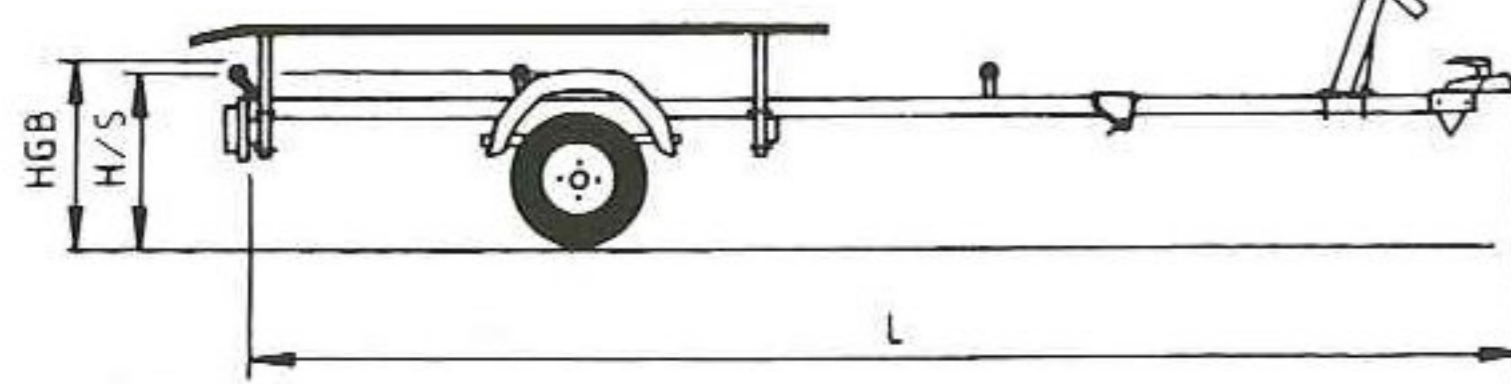

Réf.	P.T.C.	P.V.	C.U.	L	I.E.G.B.	I.I.G.B.	H/S	H.G.B.	Roues
TRG 225 NEWMATIC	310 kg	90 kg	220 kg	4,15 m	1,62 m	1,30 m	0,45 m	0,50 m	400 x 8
TRG 275 SPEEDMATIC	370 kg	100 kg	270 kg	4,50 m	1,62 m	1,30 m	0,45 m	0,50 m	400 x 10
TRM 380 - CAP 400	499 kg	120 kg	380 kg	4,10 m	1,72 m	1,40 m	0,45 m	0,60 m	450 x 10

Document non contractuel. Nous nous réservons le droit de modifier nos fabrications en fonction des impératifs techniques et de l'évolution de nos produits.

Non contractual document. We reserve the right to modify our products to suit technical requirements and product developments.

Documento no contractual. Nos reservamos el derecho de modificar nuestras fabricaciones en función de los imperativos técnicos y la evolución de nuestros productos.